

Hovedledningsventil for sammensvejsning, for gas to max. 60° C, design iht. DIN/EN, Byggelængde iht. EN12982 basis serie 15.
Hydraulisk test iht DIN 3230-5, PG 3.
Godkendt iht. DIN-DVGW Certifikat NG-4313BO0281.
Godkendt iht. DVGW EG Certifikat CE-0085BO0317.
Godkendt iht. SVGW Certifikat nr. 03-123-5.

Blødtættende skydeventil iht. DIN 3437 og EN 13774. Med stålsvejseender iht. DIN 2470, del 2, kort byggelængde.
Ventilhus af støbestål GS-C25N og top af duktiljern GJS-500-7 (GGG-50). Skyder af duktiljern, fuldvulkaniseret med NBR gummi og med fast skydermøtrik af messing.
Spindel af rustfrit stål min. 13% Cr med rullet gevind og skyderstopring. Den udskiftelige spindeltætning består af en NBR læbetætningsring, 4 O-ringe i en spindelmøtrik af afzinkningsfri messing og en NBR afstrygerring. Toppakningen af NBR omslutter de undersænkede topbolte af rustfrit stål dækket med forseglingslim.
Epoxycoating iht. DIN 30677-2 og GSK retningslinjer indvendigt og PUR coating udvendigt.

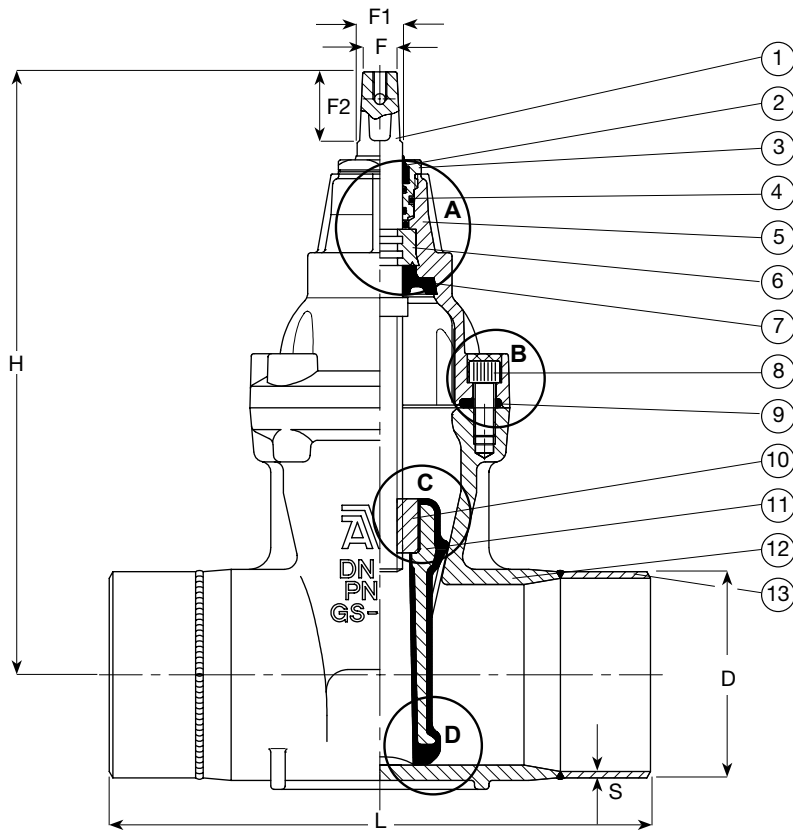



A. Spindeltætning

Tre uafhængige spindeltætninger giver tredobbel sikkerhed:

- En NBR afstrygerring beskytter mod udefrakommende urenheder.
- 4 NBR O-ringe i en udskiftelig spindelmøtrik giver lav friktion og beskytter mod galvanisk korrosion.
- En læbetætningsring fungerer som den primære hydrauliske tætning og forhindrer lækage ved udskiftning af spindelmøtrikken under tryk.

B. Samling af ventilhus og top

Den unikke samling af ventiltop og hus sikrer en lang holdbarhed:

- En rund toppakning er placeret i en reces i ventiltoppen, hvilket sikrer at pakningen bliver holdt på plads selv ved voldsomme trykslag.
- De rustfrie bolte er undersænkede i ventiltoppen og omsluttet af toppakningen. Boltene er yderligere beskyttet med forsejlsingslim, så korrosion undgås.

C. Skydermøtrik

Ventilen er designet med en fast, integreret skydermøtrik, hvilket betyder at antallet af bevægelige dele reduceres, og dermed også risikoen for korrosion og funktionsfejl. Skydermøtrikken er af afzinkningsfri messing med smørende egenskaber som fungerer optimalt sammen med den rustfrie stålspindel.

D. Vulkaniseret skyder

Skyderkernen af duktiljern er fuld vulkaniseret med NBR gummi indvendigt og udvendigt. Ingen støbejernsdele er i kontakt med mediet, og den unikke gummivulkanisering forhindrer krybende korrosion under gummiet. Styrespor i skyderen og i ventilhuset sikrer en stabil lukkefunktion selv ved højt tryk, og forhindrer overbelastning af spindlen.

Komponentliste

1. Spindel
2. NBR afstrygerring
3. Spindelmøtrik
4. O-ring
5. Ventiltop
6. Kamring
7. NBR læbetætningsring
8. Topbolt
9. Toppakning
10. Skydermøtrik
11. Skyder
12. Ventilhus
13. Stålsvejseende

Varenumre og dimensioner

AVK nr.	DN mm	Produkt PN	D mm	L mm	H mm	F mm	F1 mm	F2 mm	Teoretisk vægt kg
46-050-64-01280	50	16	60	250	241	14	17	29	8,0
46-080-64-01280	80	16	89	280	297	17	20	34	16
46-100-64-01280	100	16	114	300	334	19	22	38	22
46-150-64-01280	150	16	168	350	448	19	22	38	38
46-200-64-01280	200	16	219	400	562	24	28	42	61
46-250-64-01280 #)	250	16	273	450	664	27	31	47	86
46-300-64-01280 #)	300	16	324	500	740	27	31	47	126

Ikke CE godkendt