

**Manuel eller selvløsende, med Storz-kobling**  
**Teleskopisk justerbar i højden og 360° drejelig**  
**Flanger og borer iht. ISO 7005-2 (BS EN 1092-2: 1997, DIN 2501)**

**Anvendelse:**

Til vand og neutrale væsker max. 20°C

**Test:**

Hydraulisk test iht. DIN 3230 del 4:

Lukkefunktion: PN  
 Åben afspærring: 1,5 x PN

**Ekstra tilbehør:**

Combi-flanger

**Materialer:**

Top-oval	Galvaniseret gråjern, GG-25
Storz-kobling	Aluminium
Bøjle	Rustfrit stål A2
Overdel	Aluminium, påført UV-beständig polyester, rød RAL 3000 til korrosionsklasse 4
Isiflo kobling	Messing
Montagefast combi-flange	Duktiljern, GGG-50 med SBR gummipakning og montagefast ring af acetal plast
Teleskoprør	PE 80
Fodbøjning og afspærringshus	Gråjern, GG-25, med elektrostatisk epoxybelægning - indvendig og udvendig
Spindel og sæde	Rustfrit stål
Sædetætning	SBR gummi



Manuel eller selvlænsende, med Storz-kobling  
 Teleskopisk justerbar i højden og 360° drejelig  
 Flanger og boringer iht. ISO 7005-2 (BS EN 1092-2: 1997, DIN 2501)

**Komponentliste**

- |                   |                   |
|-------------------|-------------------|
| 1. Top-oval       | 6. Combi-flange   |
| 2. Storz-kobling  | 7. Teleskoprør    |
| 3. Bøjle          | 8. Combi-flange   |
| 4. Overdel        | 9. Afspærringshus |
| 5. Isiflo kobling | 10. Fodbøjning    |

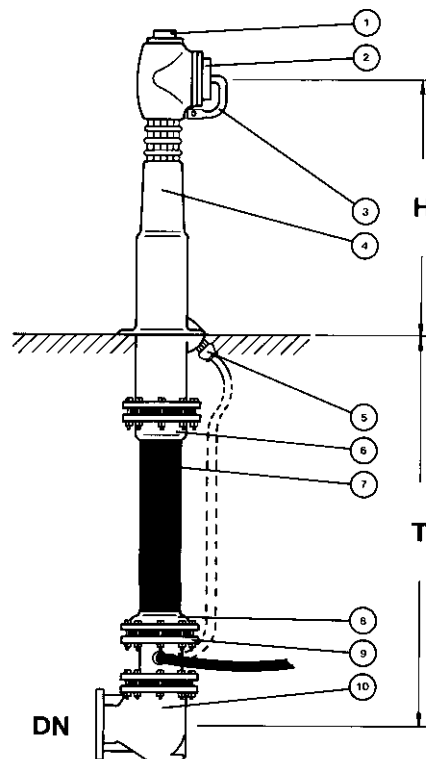

Selvlænsende		Manuel lænsende		DN	Type	T mm min - max	H mm	Storz	Vægt Kg
VVS nr.	AVK nr.	VVS nr.	AVK nr.						
14 6775 201	09-100-5020	14 6775 200	09-100-5030	100	A	1120-1620	750	A - 4"	83