

Støttebøsning for PE-rør iht. DIN 8074, design iht. DIN/EN.

Svøb og kile af rustfrit stål AISI 304.
AVK anbefaler brug af støttebøsning i PE-røret ved trækfaste samlinger såsom ved brug af en AVK combi-flange, Supa Plus kobling og Supa Maxi™ kobling. Leveres i SDR 11 og SDR 17.

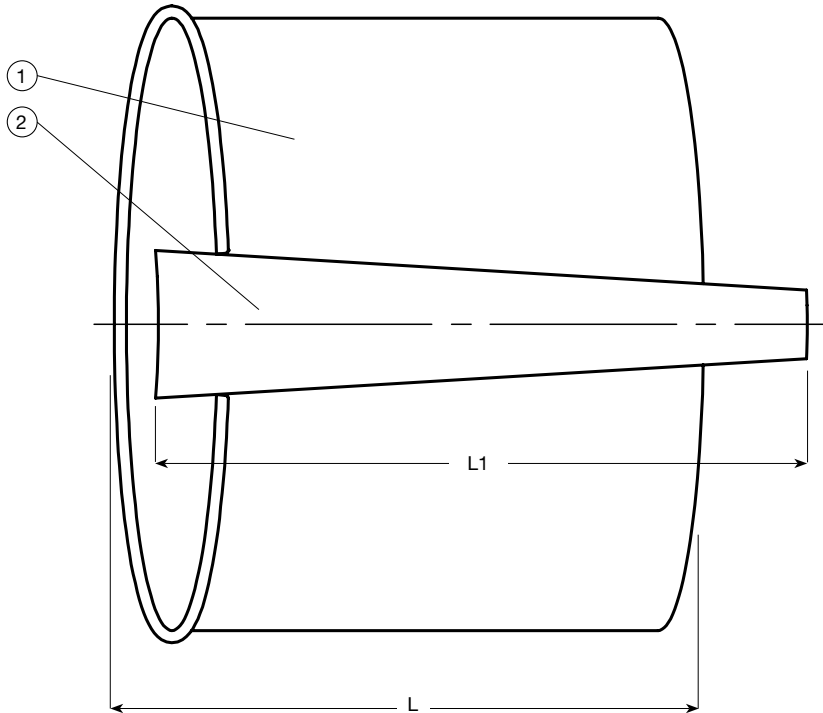



Komponentliste

1. Svøb
2. Kile

Varenumre og dimensioner

AVK nr.	DK-VVS	DN mm	L mm	L1 mm	Teoretisk vægt kg
05-050-53000 #)	-	50	100	100	0,1
05-050-54000 ##)	-	50	100	100	0,1
05-063-53-000 #)	14 3321.063	63	100	100	0,1
05-063-54-000 ##)	14 3321.463	63	100	100	0,1
05-075-53-000 #)	14 3321.075	75	100	100	0,1
05-075-54-000 ##)	14 3321.475	65	100	100	0,1
05-090-53-000 #)	14 3321.090	90	140	140	1,0
05-090-54-000 ##)	14 3321.490	90	140	140	0,3
05-110-73-000 #)	14 3321.110	110	90	160	0,5
05-110-74-000 ##)	14 3321.510	110	90	160	0,3
05-125-73-000 #)	14 3321.125	125	90	160	0,3
05-125-74-000 ##)	14 3321.525	125	90	160	0,3
05-140-74-000 ##)	14 3321.540	125	90	160	0,4
05-160-73-000 #)	14 3321.160	150	100	165	0,5
05-160-74-000 ##)	14 3321.560	160	100	165	0,6
05-180-74-000 ##)	-	150	100	165	0,6
05-200-73-000 #)	14 3321.200	200	100	165	0,7
05-200-74-000 ##)	14 3321.600	200	100	165	0,7
05-225-73-000 #)	14 3321.225	225	110	180	0,9
05-225-74-000 ##)	14 3321.625	225	110	180	0,9
05-250-73-000 #)	14 3321.250	250	110	180	1,1
05-250-74-000 ##)	14 3321.650	250	110	180	0,9
05-280-73-000 #)	14 3321.280	250	110	180	1,1
05-280-74-000 ##)	14 3321.680	250	110	180	1,1
05-315-73-000 #)	14 3321.315	300	110	180	1,2
05-315-74-000 ##)	14 3321.715	300	110	180	1,2

Til PE80, PN 6,3 og PE100, PN 10
Til PE80, PN 10 og PE100, PN 16