

Ikke trækfast pakning for duktiljernsrør, til vand og spildevand max. 70° C, design iht. DIN/EN, iht. EN 545.

Krave af duktiljern GJS-500-7 (GGG-50) med epoxycoating iht. DIN 30677-2 og GSK retningslinjer. Pakning af drikkevandsgodkendt EPDM. Max. $\pm 3,5^\circ$ afvinkling, og op til max. 16 bar.

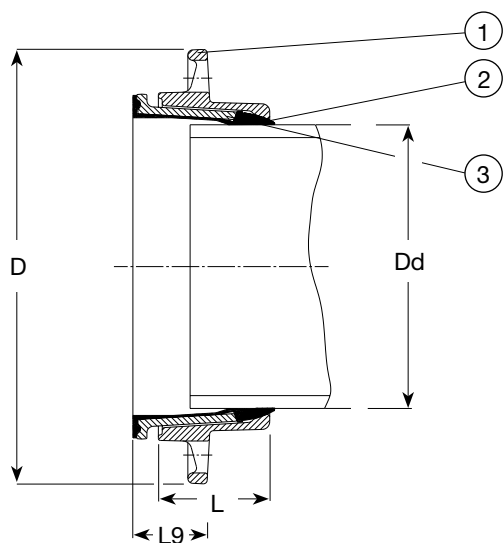



Egenskaber

Combi-flanger udgør en fleksibel og omkostningsbesparende samling af flange- eller spidsendeventiler med rør af forskellige materialer. Det unikke pakningsdesign giver stor fleksibilitet med hensyn til indstiksdybde og afvinkling af røret og dermed en sikker og enkel installation selv under vanskelige forhold. Det er muligt at se hvorvidt afvinklingen er for stor inden montagen foretages. Røret kan skæres eller rejfes, og smøring er ikke nødvendig under montagen.

Komponentliste

1. Flange
2. Pakning
3. Krave

Varenumre og dimensioner

AVK nr.	DN mm	Dd mm	D mm	L mm	L9 mm	Teoretisk vægt kg
05-050-0260	50	66	165	48	32	3,0
05-060-0260	65	77	175	48	32	2,0
05-065-0260	65	82	185	50	32	2,0
05-080-0260	80	98	200	54	35	3,2
05-100-0260	100	118	220	58	36	4,0
05-125-0260	125	144	250	66	45	5,4
05-150-0260	150	170	285	73	47	6,9
05-200-0260	200	222	340	87	54	11
05-250-0260	250	274	395	121	66	18
05-300-0260	300	326	445	105	68	24